



001040 Bremsseite Stückliste

Positionsnummer	Dokumentnummer	Titel	Material	Menge	Positionsnummer	Dokumentnummer	Titel	Material	Menge
1	005076	Fußraste vorne links/rechts mit ISO-Gummi	Aluminium	1	14	Teil 1 KI 8 P	Kugel für Gelenkkopf M8 KI 8 P	Stahl	2
2	005074	ISO-Gummi für Fußraste 28x32x10	Gummi	4	15	Teil2 KI 8 P	Gelenkkopfgehäuse M8 für KI 8 P	Stahl	2
3	005025	Schalthebel für Schalttraste Fußrastenanlage	Aluminium	1	16	005052	Sechskantmutter DIN-ISO-4032-M8 VA	VA 14305	2
4	005049	Zylinderschraube DIN6912-M10x20 Flach VA	VA	1	17	005016	Schalthebel für Schalttraste	VA	1
5	005015	Gleitbuchse DIN1494-14x16x15	Stahl	2	18	005071	Zylinderschraube DIN 912-M8x25 VA	VA 14305	1
6	005002	Stufenbuchse für Fußrastenanlage Linke Seite	Aluminium	1	19	005011	Kunststoffscheibe für Schaltseite Fußrastenanlage	Polyamid naturweiß	2
7	005053	Zylinderschraube 3/8"UNCx1,25"VA	Stahl	2	20	094 6 30 (Würth -Nr./005041 (HPU))	Zylinderschraube DIN912-M6x30 A2-70 (VA)	VA	1
8	005017	Gewindebolzen 3/8"UNC Schaltseite Fußrastenanlage	Stahl verzinkt	1	21	005075	Schaltraste mit ISO-Gummi Linke Seite Fußrastenanlage	Aluminium	1
9	005019	Zahnwelle für Schaltseite Fußrastenanlage	Aluminium	1	22	005073	ISO-Gummi 20x24x10 für Schalttraste	Aluminium	3
10	005020	Grundplatte Schaltseite Standard Linke Seite	Aluminium	1	Pos. 14; 15; Art.-Nr. 005059 Gelenkkopf M8 Art.-Nr. 001040 Schaltseite				
11	005046	Zylinderschraube DIN921-M4x16 VA	VA	3					
12	005026	Umlenkhebel für Schaltgestänge Fußrastenanlage	Aluminium	1					
13	Würth 094 625 / HPU 005042	Zylinderschraube DIN 921-M6x25 VA	Aluminium	1	Pos. 15; 17; 18; 19; 20; 21; 22; Pos. 12; 32; Art.-Nr. 005061 Reparatursatz Art.-Nr. 005060 Gelenkkopf M6				

Zur Seite 1	Zur Seite 2	Zur Seite 3	Zur Seite 4	Zur Seite 5	Zur Seite 6	Zur Seite 7	Zur Seite 8	Zur Seite 9	Zur Seite 10
Datum: _____ Name: _____ Unterschrift: _____ HPU Motorcycle Products GmbH 001040 Schaltseite Blatt 2 von 2									

001040 Bremsseite

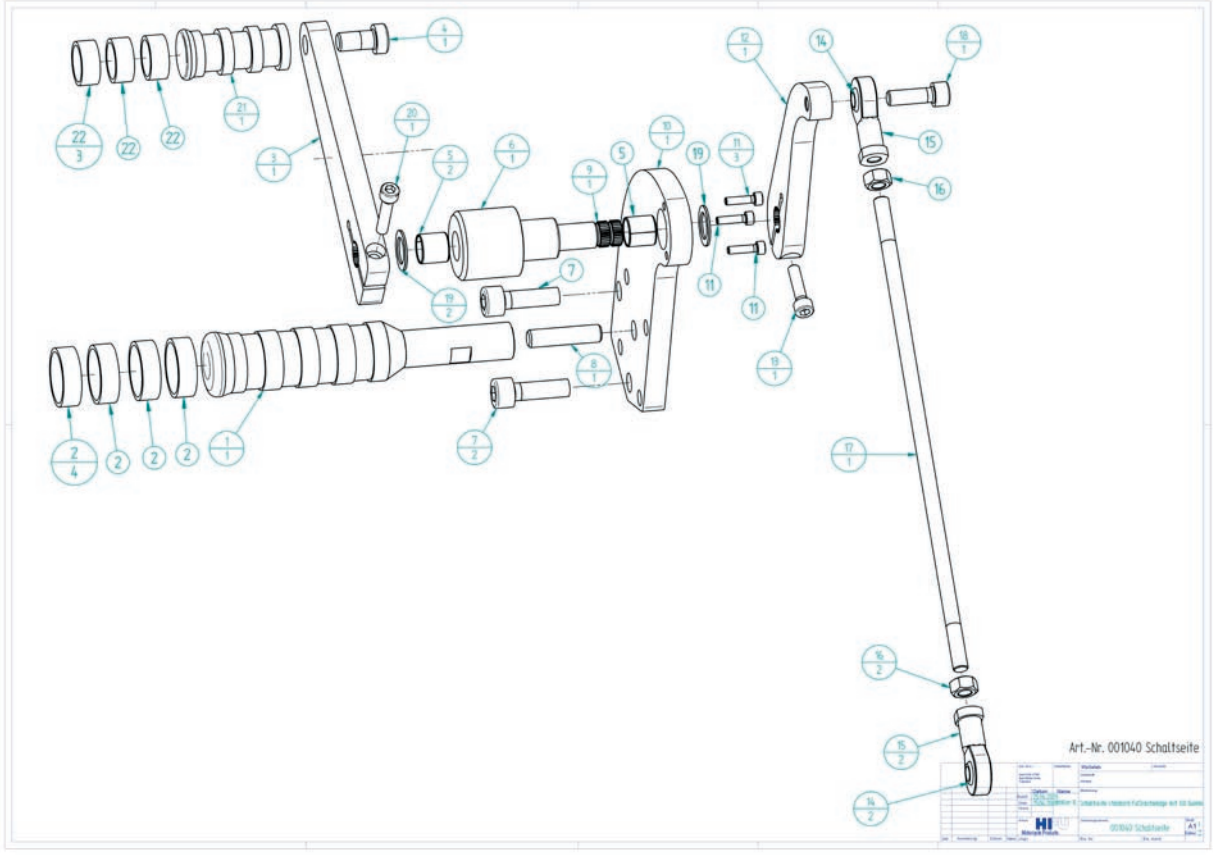

001040 Schaltseite Stückliste

Positionsnummer	Dokumentnummer	Titel	Material	Menge	Positionsnummer	Dokumentnummer	Titel	Material	Menge	Positionsnummer	Dokumentnummer	Titel	Material	Menge
1	005040	Sechskantmutter DIN 439-BM12x15	VA	1	15	Teil5 KT42374-7	Spannring für Hauptbremszylinder Rebuild Kit	Federstahl	1	27	094 6 30 (Würth -Nr./005041 (HPU))	Zylinderschraube DIN912-M6x30 A2-70 (VA)	VA	6
2	005021	Grundplatte rechts Standard für Fußrastenanlage	Aluminium	1	16	005009	Kunststoffscheibe für Hauptbremszylinder	Polyamid naturweiß	1	28	005024	Umlenkhebel oval für Hauptbremszylinder	Aluminium	1
3	005010	Welle für Bremsseite Fußrastenanlage	VA	1	17	Teil1 KT42374-7	Kolben für Bremszylinder Rebuild Kit KT42374-77	Aluminium	1	29	005023	Bremspedal für HPU Fußrastenanlage	Aluminium	1
4	005054	Zylinderschraube 3/8" UNCx25 VA	VA	1	18	Teil4 KT42374-7	O-Ring 2,6x1,6 Rebuild Kit KT42374-77	Gummi	1	30	094 6 16 (Würth -Nr./005041 (HPU))	Zylinderschraube DIN 912-M6x16 VA	VA	3
5	Würth 094 8 16 / HPU 005048	Zylinderschraube DIN912 M8x16 VA	VA	1	19	Teil2 KT42374-7	Dichtmanschette für Bremszylinder Rebuild Kit	Gummi	1	31	HPU 005014/ Freudenberg	Gleitbuchse DIN 1694-18x20x25	Stahl	2
6	005010	Kunststoffscheibe für Bremsseite Fußrastenanlage	Polyamid naturweiß	1	20	Teil3 KT42374-7	Federzapfen für Hauptbremszylinder KT42374-77	Polyamid naturweiß	1	32	Teil 1 KI 6 P	Kugel für Gelenkkopf M6 KI 6 P	Stahl	1
7	005003	Distanzbuchse Klein Fußrastenanlage Bremsseite	Aluminium	1	21	Teil7 KT42374-7	Schraubenfeder Bremszylinder Rebuild Kit	Aluminium	1	33	005076	Fußraste vorne links/rechts mit ISO-Gummi	Aluminium	1
8	HPU 005056	Zylinderschraube ISO238-A-6x20 VA	VA	1	22	Teil6 KT42374-7	Dichtung oben Rebuild Kit Hauptbremszylinder	Gummi	1	34	Würth 094 625 / HPU 005042	Zylinderschraube DIN 921-M6x25 VA	Aluminium	1
9	005000	Cover für Bremsseite Fußrastenanlage	Aluminium	1	23	005027	Beckel für Hauptbremszylinder HPU	Aluminium	1	35	Würth 348 6 / HPU 005051	Hutmutter DIN 1587-M6x10 VA	VA	1
10	005018	Gewindebolzen 3/8"UNC lang Bremsseite	VA	1	24	Würth 100 5 12 / HPU 005045	Sechskantmutter DIN7991-M5x12 VA	VA	2	36	Würth 322 6 / HPU 005051	Sechskantmutter DIN-ISO-4032 M6 VA	VA 14305	1
11	Würth 100 8 16 / HPU 005047	Sechskantmutter DIN 7991-M8x16 VA	VA	1	25	005022	Bremshebel für HPU Fußrastenanlage	Aluminium	1	37	005077	Druckgestänge für Hauptbremszylinder	VA	1
12	Teil2 KI 6 P	Gelenkkopfgehäuse M6 für KI 6 P	Stahl	1	26	005001	Distanzbuchse Bremshebel - Umlenkhebel	Aluminium	1	38	005074	ISO-Gummi für Fußraste 28x32x10	Gummi	4
13	Würth 475 6 20/HPU 005055	Schwerpunktstift ISO 8752-6x20-A blank	Federstahl	2	Pos. 15; 17; 18; 19; 20; 21; 22; Pos. 12; 32; Art.-Nr. 001040 Bremsseite									
14	005008	Hauptbremszylinder HPU Schaltanlage	Aluminium	1										

Zur Seite 1	Zur Seite 2	Zur Seite 3	Zur Seite 4	Zur Seite 5	Zur Seite 6	Zur Seite 7	Zur Seite 8	Zur Seite 9	Zur Seite 10
Datum: _____ Name: _____ Unterschrift: _____ HPU Motorcycle Products GmbH 001040 Bremsseite Blatt 2 von 2									

001040 Schaltseite

